

# 第 3 3 回 9 人 制 会 長 旗 争 奪 大 会

平成 2 7 年 5 月 4 日 (月) 札幌市西区体育館  
開場 9:00 代表者会議 9:45 開会式 10:00 競技開始 10:30

大会 会 長 吉 川 貴 盛  
 大会 委 員 長 高 橋 克 徳  
 競技 委 員 長 佐 藤 充 昭  
 審判 委 員 長 小 瀧 健 二  
 総務 委 員 長 津 田 良 二

## 【 男 子 の 部 】

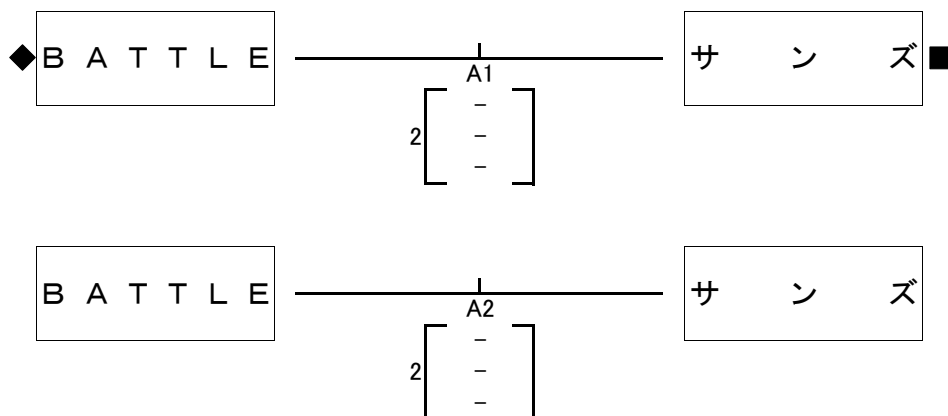

## 【 4 号 球 の 部 予 選 リーグ 戦 】

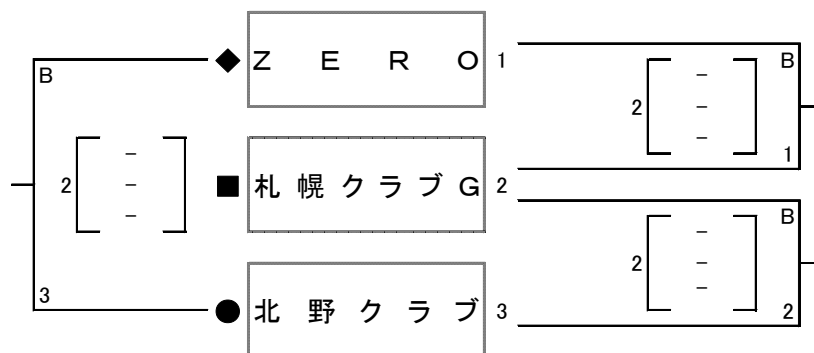

## 【 決 勝 戦 】

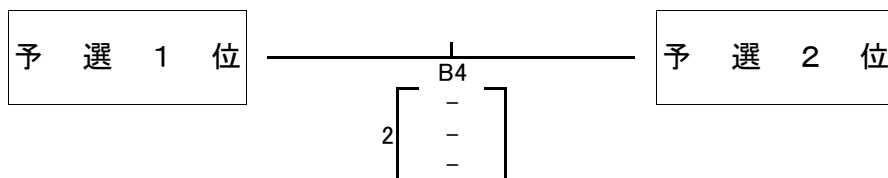

※) 4号球の部の補助審判員はリーグ戦試合の無い両チームから決勝戦は3位のチームからお願いいたします。

注) .....選手宣誓, .....チームからの補助役員(3名), .....第1試合の補助審判員(7名もしくは各4名)  
 (開会式において) (大会会場設営補助として) (副審1, 記録1, ラインジャッジ4, 点示2)



# ① 体育館側駐車場入口

# ② プール側駐車場

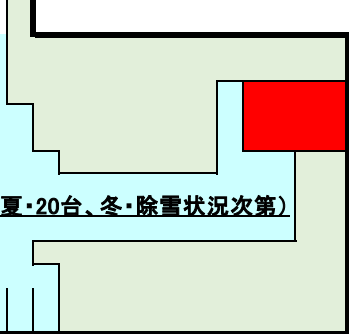
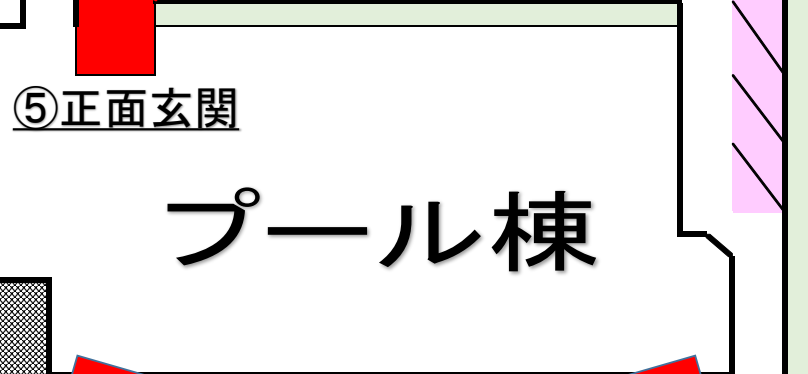
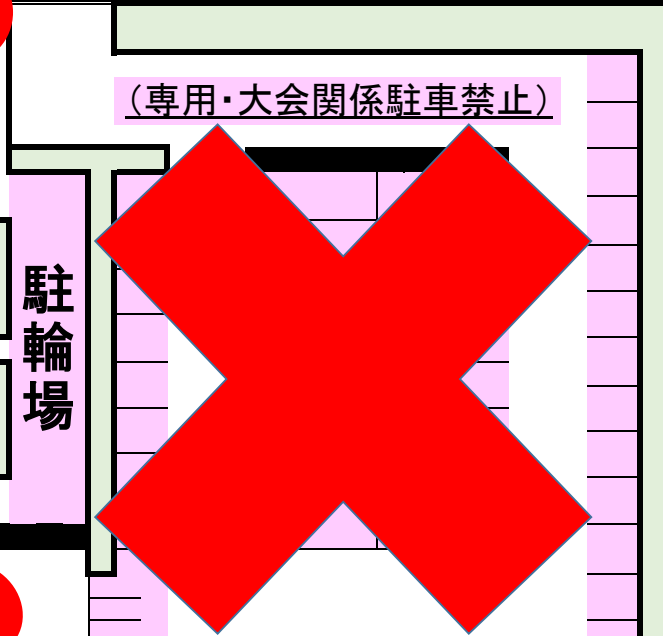
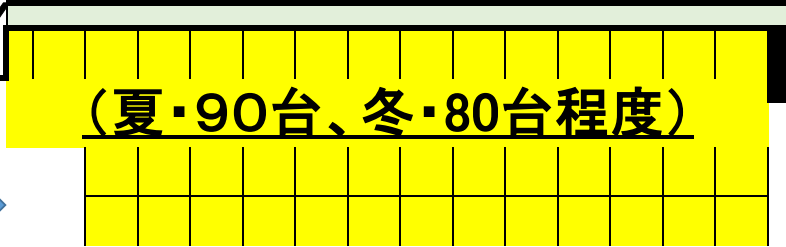

## ① 体育館側駐車場(夏・90台、冬80台程度)

専用(大会)関係者はこちらの駐車場のみの利用になります。

## ② プール側駐車場

専用(大会)関係者の方はこちらの駐車場を利用しないでください。一般利用者専用になります。

## ③ 旧玄関側駐車場

専用(大会)役員の方には主にこちらの駐車場を利用していただいています。

## ④ プール裏駐車場(臨時駐車場)

臨時駐車場になります。こちらの駐車場は舗装されておりません。

## ⑤ 正面玄関

一般利用者、専用(大会)関係者等、皆様が入り出される玄関です。

## ⑥ 旧玄関

専用(大会)関係者の役員やお手伝いの方に利用していただいている玄関です。

※1 駐車場、玄関等の利用は打合せ通りに駐車してください。

※2 冬季期間につきましては雪の為駐車台数が減少します。

## ③ 旧玄関側駐車場

## ④ プール裏駐車場(臨時駐車場)

# 《西区体育館・温水プールでの専用利用の注意事項について》

西区体育館・温水プール

## 1. 打ち合わせについて

- (1) 専用(大会)利用について、専用利用の申込をしている場合は、必ず使用月の2ヶ月前までに直接来館の上、本申込の手続き並びに専用利用の担当者と打ち合わせを行って下さい。

利用時間割を作成している為、日程・利用時間・利用室・利用物品等の確認をさせていただきます。

- (2) 減免対象の専用(大会)の場合は、必ず使用日の1週間前までに『体育施設使用料減免申請書』を提出してください。
- (3) 原則として申込後のキャンセルはできません。やむを得ずキャンセルする場合は、早目にご連絡ください。また、時間割に掲載後のキャンセルは使用料がかかりますのでご注意ください。

## 2. 当日について

- (1) 専用利用関係者が入館の際は、必ず受付に申し出てください。
- (2) 準備ならびに後片付けは、利用関係者の方に行っていただきます。備品等使用したものは、元の場所に必ず戻してください。
- (3) 専用利用日の大会役員、参加者の入館時間は午前8時45分以降です。  
(専用時間前入館は、延長料金がかかります。)
- (4) 利用時間は、定められた時間に後片付けも含めて終了していただきます。  
(午前の部) 9:00～12:00まで  
(午後の部) 13:00～17:00まで  
(午前・午後の部) 9:00～17:00まで  
スポーツ講習会等の実施により使用時間が変更になる場合があります。
- (5) 専用利用当日は、競技主催者側において、大会参加者・関係者の出入りがなくなるまでの間、車の誘導及び整理等をしていただく駐車場係最低3～5名の配置をお願いいたします。

駐車場は一般の利用者と併用となります。

駐車場は体育館側に止めていただきます。(別紙地図参照)

駐車場が満車になり、大会参加者が駐車できない等のトラブルが発生した場合は、大会主催者側で対応していただきます。

### \* 連盟からのお願い

駐車場には誘導の人は配置できませんので、マナーを守り、駐車してください。

- (6) 組合せ表などを壁に貼るときは、壁にインク等が裏写りしないように処置してください。
- (7) ラインテープは全日本大会、全道大会、全道大会予選会及び既存のラインがない種目に限り、体育館の許可を得て利用することができます。

体育館でもラインテープ（紙、ビニール）を販売しております。

床ウレタンワックス塗装工事後、1ヶ月間はラインテープの使用はできませんのでご了承下さい。

- (8) 主催者側から出たゴミ（弁当がら、バドミントンシャトル、ラインテープ、段ボール等）については、各自でお持ち帰り下さいますようご協力をお願いします。
- (9) 施設内の器具・備品等に破損等が見つかった場合は、主催者側（チーム）において弁償して頂く場合もあります。
- (10) 主催者または業者による物品の販売行為は禁止です。  
販売行為を希望の際は、札幌市財政局管財部管財課にて申請を行って下さい。
- (11) 記載の注意事項に反する場合、今後の利用をお断りする場合があります。

### 3. 諸注意について（参加者周知事項）

- (1) 体育館の駐車スペースは限られておりますので、できるだけ相乗りしていただくか、公共交通機関をご利用下さい。また、満車の場合は駐車できませんので、予めご了承下さい。（夏 80台、積雪期 50台）  
路上駐車は、付近住民の方にご迷惑となりますので、絶対におやめ下さい。
- (2) 館内は、土足厳禁のため、専用使用者関係者は必ず上靴（運動靴・スリッパ等）をご持参願います。（スリッパ等の貸し出しは行っていません。）  
当館はプール施設も運営しており、ロビー内カーペット部分で上靴は履けませんのでご注意下さい。
- (3) 外靴は靴袋に入れ持参してください。また、その他の持ち物とともにロッカー（有料50円）を利用するか、室内にお持ちになり盗難にあわないよう十分にご注意願います。
- (4) 専用室以外（トレーニング室等）の部屋は使用出来ませんので入らないようお願いいたします。  
使用を希望する場合は、受付にて別途利用券をお買い求め下さい。  
ロビーでのウォーミングアップは禁止です。
- (5) 喫煙、飲食はスポーツをする場所では禁止です。喫煙は喫煙室、飲食は体育館側のロビーをご利用ください。
- (6) 持ち込んだゴミは各自で持ち帰るようご協力をお願いします。
- (7) 電源コンセントの使用は禁止です。  
ただし、大会運営に必要な電源につきましては、事前に打合せ下さい。
- (8) 参加者および大会観戦はランニングデッキを使用してください。